

无锡市振太酒业有限公司

工程招标文件

招 标 人：无锡市振太酒业有限公司

招标项目名称：12 只 250m³不锈钢大罐及平台的制作

2016 年 8 月

第一章 招标须知

标的物名称	12 只 250m ³ 不锈钢大罐及平台的制作		
制作地点	无锡市滨湖区马山梅梁路 2 号		
招标联系人和情况咨询	张雅蓉	联系电话	0510-85997723
		邮箱	zhangyarong@ztjy.co
投诉电话	无锡市振太酒业有限公司 纪委：0510-85998517		
投标保证金及缴纳方式	人民币叁万元整	企业账号	企业名称： 无锡市振太酒业有限公司 统一社会信用代码： 91320211136297704G 开户银行： 无锡工行度假区支行 帐号： 1103021209000008736 地址： 无锡市滨湖区马山梅梁路 2 号 电话： 0510-85995334
			<p>① 投标单位必须缴纳投标保证金，开标前未办理保证金缴纳或招标方未收到保证金的则视同弃标；</p> <p>② 电汇：必须以投标公司名义缴纳；</p>
招标登记表递交 (可快递)	<p>① 网上下载：招标登记表材料（附件 1）；</p> <p>② 递交相关有效证件：企业营业执照、组织机构代码证、税务登记或三证合一证件；相关的施工及制作资质证明、公司法人身份证复印件，授权委托书（附件 2）及被授权人身份证复印件、投标保证金支付凭证复印件，招标声明函（附件 3）；（证件须公司盖章确认）；</p> <p>注意：投标保证金付款凭证复印件与招标登记表需同时递交。</p>		
	<p>递交至：无锡市振太酒业有限公司 地址：无锡市滨湖区马山梅梁路 2 号（邮编：214092） 收件人：张雅蓉； 联系方式：0510-85997723； 递交截止日：2016 年 8 月 10 日（下午 16:00 前），如快件发出请及时知会收件人。</p>		
投标保证金退款方式	<p>1、未中标单位：公司财务部在中标结果公示后 5 个工作日内自动退款；</p> <p>2、中标单位：交纳合同履行保证金后方可退还投标保证金或转投合同履行保证金。</p>		
	<p>单位：无锡市振太酒业有限公司 地址：无锡市滨湖区马山梅梁路 2 号（邮编：214092）； 财务联系方式：0510-85994050</p>		
招标价格表文件与图纸、详细设计方案 (可快递)	<p>网上下载：价格表（附件 4）完整填写并盖公章，设计图纸，施工方案等资料密封；</p>		
	<p>递交至：无锡市振太酒业有限公司 地址：无锡市滨湖区马山梅梁路 2 号； 收件人：章莉； 联系方式：0510-85994050； 收取截止时间：2016 年 8 月 10 日（下午 16:00 前），如快件发出请及时知会收件人；</p>		
答 疑	发出招标文件后 1 天；		
开 标	现场开标（无锡市振太酒业有限公司招标小组）		
评标方式	综合考虑各报价单位资质、规模、业绩、服务等因素，采用合理低价，最低价不作为中标唯一依据。		
其他			

第二章 商务技术要求

一、计划招标大罐制作数量：12 只。

二、制作地点：无锡市振太酒业有限公司内的北罐区。

三、质量要求：工程质量要求应符合国家施工验收规范。具体要求：罐内有效容积 250 m³，外径 5.4 米，罐体要求小椎底；包括人孔、清洗装置、操作平台、呼吸装置、取样装置、割脚装置。设计图见附件 5；如果投标方认为有更合适的设计方案，欢迎提供。

四、合同期限：2016 年 9 月-11 月，合同期限内中标单位应按照招标方时间要求执行，中标单位主观故意拖延制作时间的，招标方有权扣除违约金，情节严重者，将取消制作资格并不返还合同履行保证金。

五、结算方式：在合同完成时，中标者开具 17%增值税专用发票，我方将以现汇方式支付货款。

六、投标单位要求：一般纳税人，能够开具 17%增值税专用发票，并提供营业执照、税务登记证、组织机构代码证或三证合一等资质文件。

七、投标人的义务

- 1 投标人应当认真阅读招标文件，完全明了招标项目之内容和工程质量要求和制作完成日期，完全明了招标人所应具备的资格条件。
- 2 投标人应当按照招标文件的要求编制投标文件，投标文件应对招标文件提出的实质性要求和条件作出完全响应。
- 3 投标人应在投标截止时间前，将密封的投标文件送达招标地点。
- 4 投标人不得相互串通招标报价，不得排挤其他投标人的公平竞争，损害招标人或者其他投标人合法权益。投标人不得与招标人串通招标，损害国家利益，公众利益或者他人的合法权益。
- 5 投标人对所递交的投标文件不可以补充、修改。

八、投标要求

- 1 资质首先要保证达到要求。
- 2 上列报价一律为含税价，中标方必须开具可抵扣进项税为总额 17%的制作发票。

九、投标保证金与合同履行保证金：

投标保证金：叁万元，投标单位有下列情形之一的，投标保证金将不予退还：

- 1 投标单位撤回投标文件的。

- 2 中标通知书发出后放弃中标的。
- 3 拒不按照招标文件的要求提交合同履行保证金的。
- 4 不与招标人签订合同的，或者在签订合同时向招标人提出附加条件或者更改合同实质性内容要求的。
- 5 提供的营业执照、资质证书、授权书等投标文件存在伪造、变造、虚假陈述等欺骗性内容的。
- 6 恶意投标。
- 7 招标文件中另以“没收投标保证金”等方式表述的旨在扣罚投标保证金的情况。

合同履行保证金：壹万元，每只为基准。

中标单位可将投标保证金转为合同履行保证金，不足部分补足余款，或重新缴纳合同履行保证金后凭收据退还投标保证金。

十、投标文件组成：

- ① 《附件 1》招标登记表；
- ② 《附件 2》法定代表人授权委托书及被委托人身份证；
- ③ 相关证件：企业营业执照、组织机构代码证、税务登记或三证合一证件、相关的施工及制作资质证明（含投标单位概况表、安全及技术等级证书）、公司法人身份证。以上证件为复印件并须公司盖章确认；
- ④ 《附件 3》招标声明函；
- ⑤ 投标保证金收据或付款凭证复印件；
- ⑥ 《附件 4》价格表、详细全面的施工方案、设计图纸（由有资质单位审核盖章）。

第①至⑤项资料寄送至：无锡市振太酒业有限公司 张雅蓉

第⑥项资料寄送至：无锡市振太酒业有限公司 章莉

第三章 招标规则

一、凡欲参加投标的单位，必须接受我公司所有的招标条款。待招标结束后，未中标者，退还投标保证金；中标者可将投标保证金转为合同履行保证金（须办理换转手续）。合同完全履行后，退还合同履行保证金；恶意投标者，没收其全部投标保证金，并取消其竞标及中标资格。

二、各投标单位在投标前，应仔细阅读我公司发送的《招标规则》，凡参与我公司投标的，均视为接受我公司《招标规则》的所有条款。

三、投标办法

（一）投标单位资质：投标要求中要求的证件齐全。

（二）投标方式

本次 工程 招标采取密封报价方式，具体要求如下：

- 1** 我方招标采购价格为到厂制作施工含税价格，中标者需开具 **17%**的增值税专用发票。其它到厂之前的一切费用由中标方自行承担；
- 2** 各投标单位应考虑市场因素，保证所填的投标价格的合理性。投标单位将资料交给招标人后，内容不得再作任何修改；
- 3** 特别申明的是本公司不赞成并反对以亏本方式参加投标。希望各投标单位在标书书中的每一项承诺均确实可行，不要以过高的承诺致使合同履行不了，反而给自己造成损失。

四、评标办法

各投标单位将投标资料交给招标人后，由招标人组织的招标小组现场开标。招标小组综合考虑各报价单位资质、规模、业绩、服务等因素，采用合理低价，最低价不作为中标唯一依据。

五、中标后合同的签订和履约

- 1** 1、中标后，中标者需在需方合同流程结束后五个工作日内到我公司签订施工合同，否则视为弃权，招标方有权没收投标保证金。
- 2** 合同内容按招标小组对综合评审时确定的中标的内容签订。

3 招标方货款支付方式：需方验收合格后，以发票开票日起：按合同约定支付。

- 4 违约责任：**中标者需按照合同规定按时按设计及施工质量要求完成，否则按未完成合同处理（特殊情况下需双方取得一致意见）。中标方无法按期完成或因制作质量不合格导致延期完成的，影响招标方生产的，招标方有权中止合同并扣除其合同履行保证金，合同履行保证金不够抵消招标方损失的，招标方有权从已有款项中直接扣除或者提出诉讼主张。
- 5 解决合同纠纷的方式：**若供需双方因合同产生纠纷，双方可选择协商或诉讼，合同争议管辖地为招标方所在地人民法院（无锡市滨湖区）。
- 6 合同签订后经双方审核签字盖章即生效，受法律保护，双方必须严格按合同履行。**

以上各条，请各投标单位认真阅读，以便成功把握此次投标。

本规则未尽事宜和招标现场出现的例外情况，招标人招标小组拥有最终解释权。

第四章 附件 1 (招标登记表)

无锡市振太酒业有限公司

招标登记表

登记日日期		
项目名称		
投标公司信息	公司名称	
	法人代表	
	注册资金	
	注册地址	
	联系地址	
	邮政编码	
	联系人	
	联系电话	
	联系人电子邮箱	
	公司账号	
	缴纳竞标保证金金额	
公司简介及制作经验:		

投标人盖章:

法人代表/授权委托人:

日期:

第四章 附件 2（授权委托书）

授 权 委 托 书

本授权书声明：_____（投标单位名称）的
_____（法定代表人姓名、职务）代表投标人授权
_____（被授权人的姓名、职务）为合法代理人，并授权其全权
负责参加本次无锡市振太酒业有限公司_____招标项目的投标、签订合同以及与
之相关的各项工作。本投标人对被授权人的签名负全部责任。

本授权书于_____年_____月_____日签字生效，特此声明。

法定代表人签字或盖章：_____

代理人（被授权人）签字盖章：_____

联系方式：_____

投标单位（公章）：_____

日 期：_____

第四章 附件 3 (招标声明函)

招标申请及声明

致无锡市振太酒业有限公司：

根据贵方招标要求，正式授权下述签字人 _____(姓名和职务)代表投标人 _____，提交招标文件。

据此函，签字人兹宣布声明和承诺如下：

- 1、 我们的资格条件完全符合本次招标要求，我们同意并向贵方提供了与招标有关的所有证据和资料。
- 2、 我们按招标要求项目如实填写； 3、 我们已详细审核全部招标文件及其有效补充文件，我们放弃对招标文件任何误解的权利，无论招标结果如何，我们不对招标文件本身提出质疑。
- 4、 我们同意从规定的开标日期起遵循本招标文件，并在规定的招标有效期期满之前均具有约束力。
- 5、 如果在开标后规定的招标有效期内撤回招标，我们的投标保证金贵方不予退还。
- 6、 一旦我方中标，我方将根据招标文件、或图纸等使用要求的规定严格履行合同，并保证于承诺的时间完成相关工作等，交付招标人验收、使用。
- 7、 我方决不提供虚假材料谋取中标、决不采取不正当手段诋毁、排挤其他竞争者、决不与其它竞争者或者招标人恶意串通、决不向招标人、发招单位工作人员和评委进行商业贿赂、决不在采购过程中与招标人进行协商谈判、决不拒绝有关部门监督检查或提供虚假情况，如有违反，无条件接受贵方及相关管理部门的处罚。

法人代表或竞标人授权代表姓名（签字）： _____

投标单位名称 _____

（章）：日 期： _____

第四章 附件 4 (报价表)

250m³ 不锈钢大罐罐体制作报价表

	序号	名称	单位	数量	单价	合价(元)	型号 规格 品牌 等级
一	主体材料						
1							
2							
3							
4							
	制作费						
	小计						
二	配件						
1							
2							
3							
4							
	制作费						
	小计						
三	平台						
1							
2							
3							
	制作费						
	小计						
四	其他						
五	税费						
	总计						

总计

第四章 附件 5 (设计图)

技术要求及说明

1. 本设备参照NB/T47003.1-2009《钢制焊接压力容器》进行制造、检验和验收。
2. 焊接采用手工电弧焊, 双金属, 焊丝牌号: 304之同类+08Cr21Ni10。
3. 罐体纵环焊缝及拼接管按平对接焊缝形式, 接管等诸角焊缝应圆滑过渡, 焊角高度按按厚度的厚度。
4. 所有焊缝不允许有裂纹, 焊缝错边量不超过0.40mm, 容缺陷、外形不允许有超过0.10mm的机械损伤, 容易的外表面镀锌钝化, 外焊缝做防锈处理。
5. 设备制造完毕后, 以不低于5℃的水中氯离子含量不超过25mg/L进行盛水试验, 12小时罐体无渗漏和异常变形为合格; 盛水试验必须始终在监视下进行, 并与土建设计和施工部门密切配合。基础的沉降观测应符合GB50128-2005中6.4节的规定。盛水试验完毕后, 应将水排尽, 水渍应用干燥空气吹干。
6. 此罐建于预埋基础, 不适用于软基础。
7. 管口方位以甲方确认为准, 包括人孔。
8. 设备安装项目的附件。

技术特性表

工作压力 MPa	常压	设计温度 °C	
设计压力 MPa	常压	工作温度 °C	常压(罐型G42℃)
介质	黄酒, 酒精度18~21°		
公容积 m ³	258 (不含封头)		

管口表

管号	公称直径	连接尺寸标准	连接形式	用途或名称
a	40		活接	进料/出料口
b	40		活接	出料口
c	M20*1.5		螺纹	压力表接口
d1~2	按照用户提供的管口尺寸			呼吸口
g	500			上人孔
h	480*360			下人孔
j	65 (ø76*2)		活接	清洗接口

材料表

序号	规格	数量	材料	备注
15	筒体δ5400*1500*8.4	1	304-2B	
14	锥壳δ400	4	304-2B	
13	下封头δ480*360	1	304-2B	
12	管板 δ3	4	304-2B	
11	接管φ40*2	1	304-2B	
10	螺帽M40	2	304	罐体/锥壳
9	螺栓φ40*2	1	304-2B	
8	螺塞φ40*2	1	304-2B	
7	呼吸器	2		
6	法兰δ400*500	1	304-2B	
5	螺帽φ60*4*3	8	304-2B	
4	上封头δ3	1	304-2B	
3	筒体δ5400*1220*8.5	5	304-2B	
2	筒体δ5400*1220*8.3	3	304-2B	
1	下封头δ4	1	304-2B	

管口方位表

管号	方位	名称	材料	管径	管长	备注
a	东	进料口	304-2B	40	150	
b	西	出料口	304-2B	40	150	
c	南	压力表接口	304-2B	M20*1.5	100	
d1	东	呼吸口	304-2B	φ40	150	
d2	西	呼吸口	304-2B	φ40	150	
g	东	上人孔	304-2B	500	1500	
h	西	下人孔	304-2B	480*360	1500	
j	南	清洗接口	304-2B	65	150	

标题栏
CAD

会签

审核
设计
工艺
材料

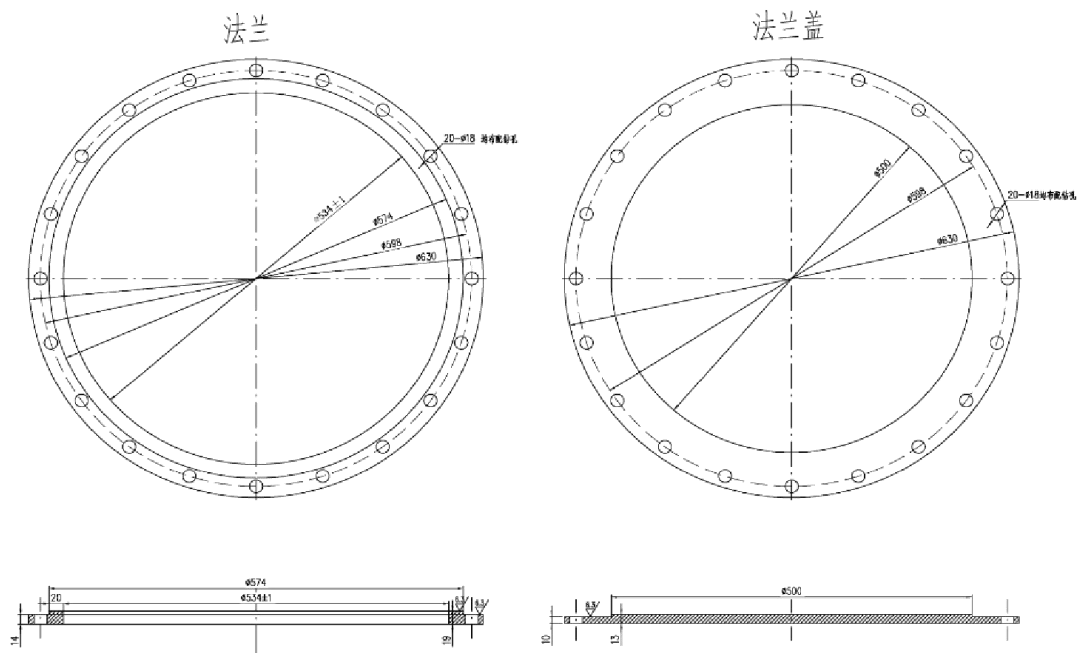

压边宽度由10mm增加为20mm，可否满足要求？

图号	名称	数量	材料	备注
法兰盖	法兰盖	1	304	
法兰	法兰	1	304	

标题栏
CAD

会签

审核
设计
工艺
材料

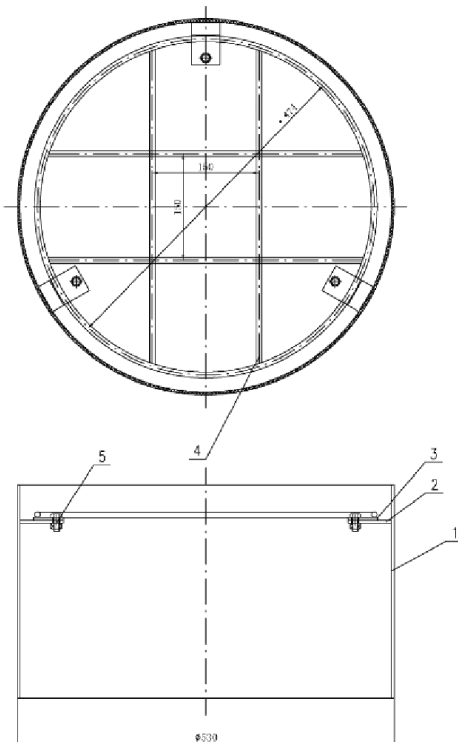

5	六角螺母M12*20	3	A2-70		
4	螺栓M12	5	304氟化		
3	螺栓M12*20*4	3	304-2B		
2	螺栓M12*40*4	3	304-2B		
1	盖罩$\phi 530*4$	1	304		

图号或标准号	名称	数量	材料	零件图号	备注
	人孔安全格挡				

图号
 CAD
 备注
 审核
 设计
 制图
 校对
 审核
 设计
 制图
 校对

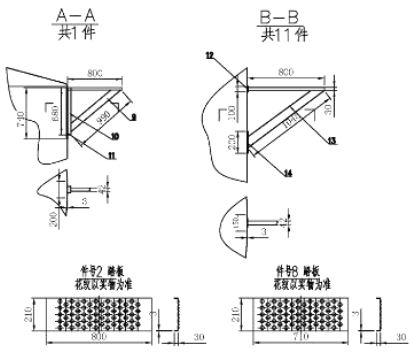
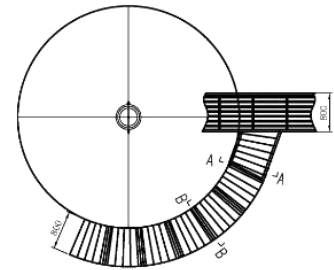
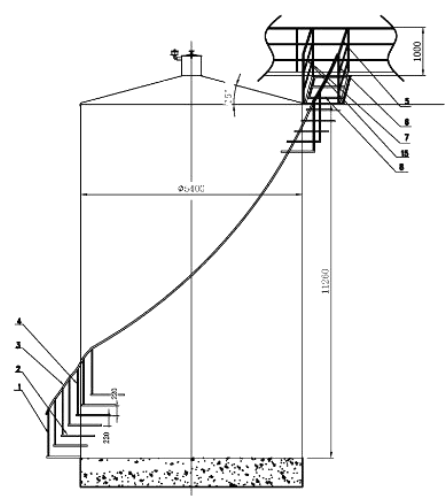

15	槽钢 625*1	304-装饰管			
14	铁板 150*200*3	304-2B			
13	钢板槽钢 50*42*3	304-2B			
12	铁板 260*100*3	304-2B			
11	铁板 740*200*3	304-2B			
10	钢板槽钢 50*42*3	304-2B			
9	钢板槽钢 50*42*3	304-2B			
8	镀锌 710*210*3	304-花板板			
7	立管 632*1	304-装饰管			
6	立管 638*1	304-装饰管			
5	扶手 638*1	304-装饰管			
4	立管 632*1	304-装饰管			
3	扶手 638*1	304-装饰管			
2	踏板 800*210*3	304-花板板			
1	立管 638*1	304-装饰管			

序号	代号	名称	数量	材料	备注
					客户名称:
图号	图名	日期	比例	1:45	
设计					
审核					
制图					
校对					

